

Unidad didáctica

Dibujos para el desarrollo de un storyboard



- IES Severo Ochoa
- Curso: 1ºBACH.D Dibujo Artístico
- Tutor: Manuel Padilla Álvarez
- Alumna del Máster de Profesorado:
Vanessa Amores García

Índice

| | |
|--|----|
| • 1- Introducción..... | 1 |
| • 2- Objetivos generales..... | 2 |
| • 3- Objetivos específicos..... | 3 |
| • 4- Metodología..... | 4 |
| • 5- Contenidos..... | 5 |
| 5.1- Principales características del dibujo para la introducción en un modelo de storyboard e ilustraciones..... | 6 |
| 5.2- Dibujos y modelos aplicados a distintos tipos de storyboard.. | 9 |
| 5.3- Dibujos que representan el movimiento de cámara..... | 14 |
| 5.4- Técnicas de dibujo a bolígrafo y autores..... | 19 |
| 5.5- Técnicas de dibujo a tinta china y autores..... | 33 |
| • 6- Proceso de trabajo..... | 43 |

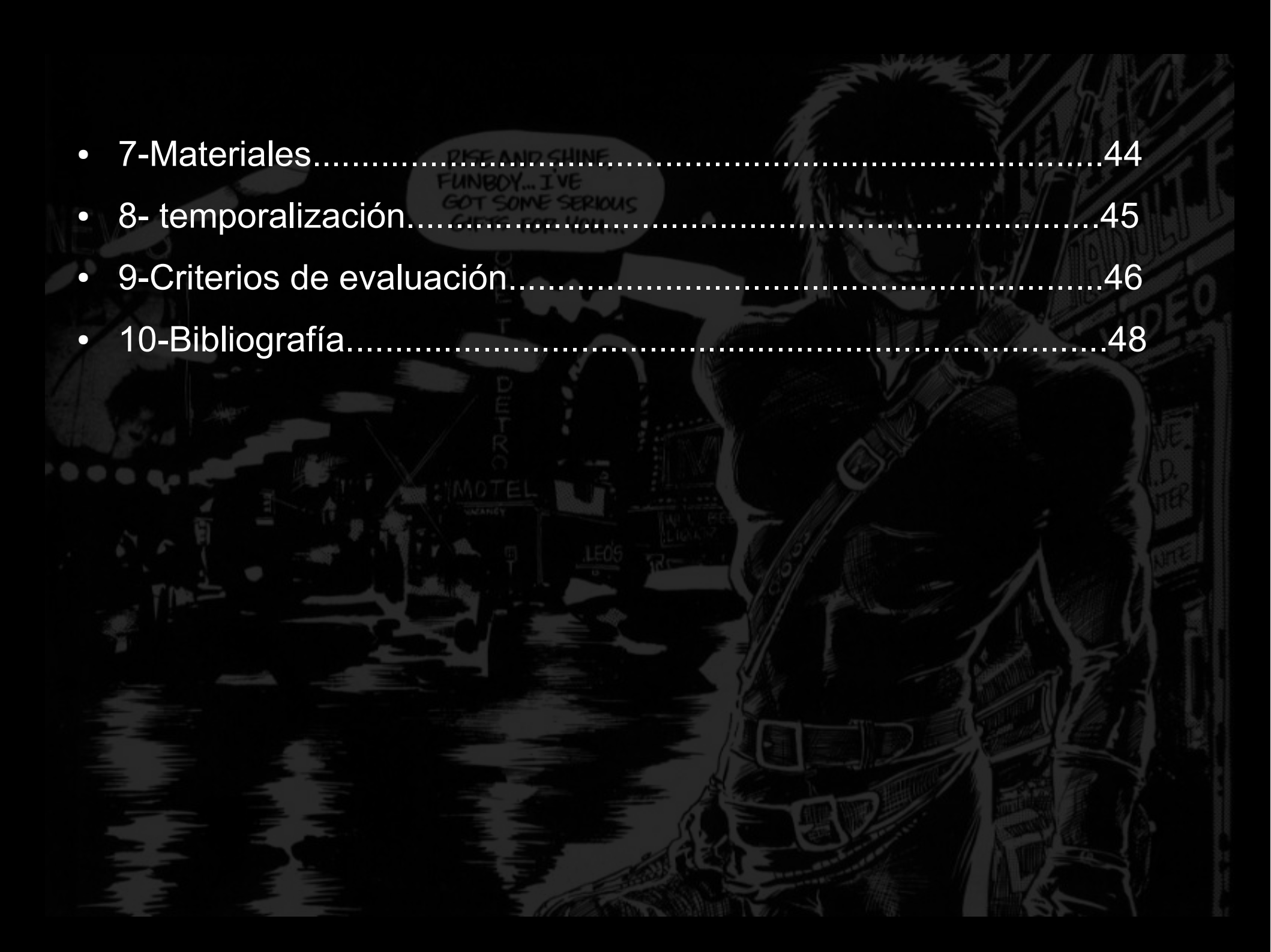

| | |
|----------------------------------|----|
| • 7-Materiales..... | 44 |
| • 8- temporalización..... | 45 |
| • 9-Criterios de evaluación..... | 46 |
| • 10-Bibliografía..... | 48 |

1.Introducción

- Esta unidad didáctica va destinada a desarrollarse e impartirse en el I.E.S Severo Ochoa de Granada capital en concreto se impartirá a los alumnos que conforman el grupo de 1º de Bachillerato D de la modalidad de Artes.
- Los alumnos a través de las distintas técnicas de dibujo a bolígrafo y a tinta china, realizarán varios dibujos para incluirlos en un storyboard.



2.Objetivos generales

- Creación de unidad didáctica.
- Impartir a los alumnos la unidad didáctica previamente elaborada.
- Realización de dos ilustraciones a bolígrafo y a tinta china para utilizarlas en un guión de storyboard. Serán realizadas por los alumnos de 1º Bach. D de la asignatura de dibujo artístico.
- Conocer el modelo de una historia representada en un storyboard y sus características.
- Aprender a utilizar las distintas técnicas de bolígrafo y tinta china, así como conocer distintos autores que utilicen estas técnicas.
- Mostrar una actitud de compañerismo y colaboración con los compañeros

3.Objetivos específicos

- Realizar en formato A4 de forma elaborada, un plano del storyboard con la técnica de bolígrafo y otro plano con la técnica de tinta china.
- Conocer la narración de una historia corta.
- Conocer las características formales de modelos de storyboard.
- Conocer y utilizar los distintos recursos del dibujo para representar los movimientos de cámara en el storyboard.

4. Metodología

- A través de ocho sesiones se les mostrará los contenidos, procedimientos y técnicas para la realización de la actividad, así como imágenes de ejemplo y obras de autores.
- El desarrollo de la unidad didáctica se realizará a través de una presentación de open office.
- Se les dará a los alumnos fotocopias de un modelo de storyboard para que sobre el realicen sus propios dibujos.
- En todo momento se atenderá las dudas de los alumnos en las distintas sesiones.



5. Contenidos



5.1 Principales características del dibujo para la introducción en un modelo de storyboard

- El storyboard es una herramienta útil para la elaboración de guiones, Consiste en una serie de pequeños dibujos ordenados en secuencia de las acciones que se van a filmar o grabar, de manera que la acción de cada escena se presenta en términos visuales.
- Existen infinidad de variantes en la ordenación de las viñetas. Algunos storyboards se leen de arriba hacia abajo; otros presentan una lectura de izquierda a derecha
- Los dibujos para el storyboard que tendréis que realizar tendrá un modelo y técnicas determinadas.

- **En nuestro modelo de storyboard donde insertaremos nuestros dibujos se describe la siguiente información:**

Número de la escena en (ESCENE)

número de página en (PAGE)

Número del plano o imagen dentro de la escena en (SHOT#)

Breve descripción de la acción en (ACTION)

Escribir el diálogo si se utiliza en (DIALOGUE) (se pueden realizar storyboard sin necesidad de diálogo, solo con música)

El audio, y los efectos de sonido como un cristal roto, el sonido de una puerta, un trueno se escribirá en (FX)



SHOT #

1

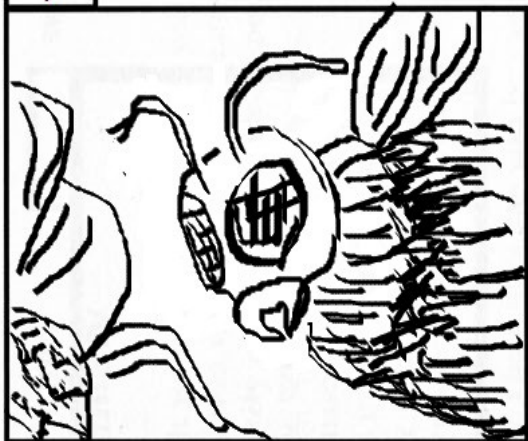

ACTION La avispa vuela hacia la flor

DIALOGUE

FX BSO ludovico einaudi

SHOT #

2

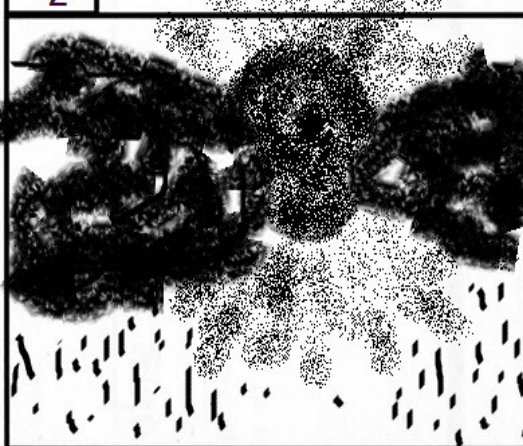

ACTION Comienza a nublarse y llover

DIALOGUE

FX BSO ludovico einaudi

Truenos

SHOT #

3

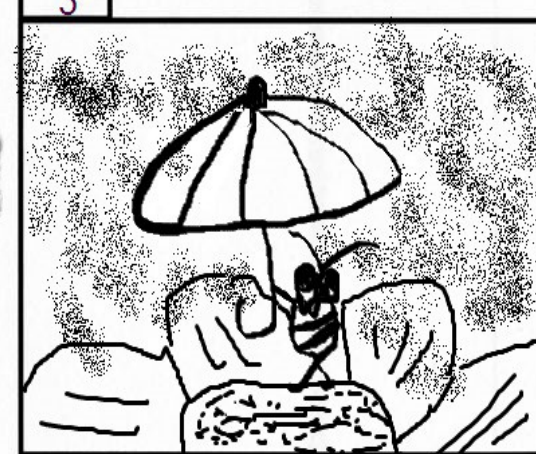

ACTION La avispa coge un
paraguas y tapa la flor

DIALOGUE Avispa: ¡yo te
protegeré!

FX BSO ludovico einaudi

Zumbido de avispa

5.2 Dibujos y modelos aplicados a distintos tipos de storyboards

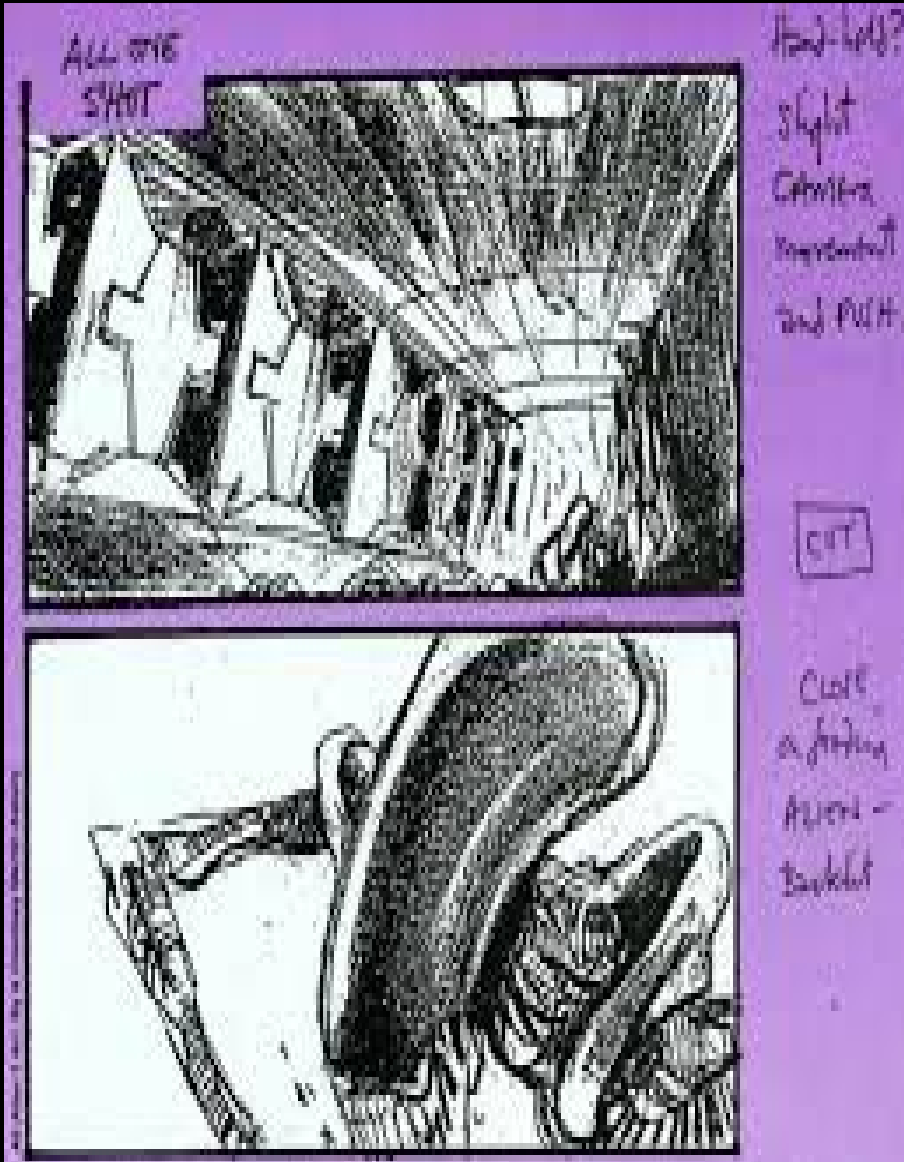

ALIEN

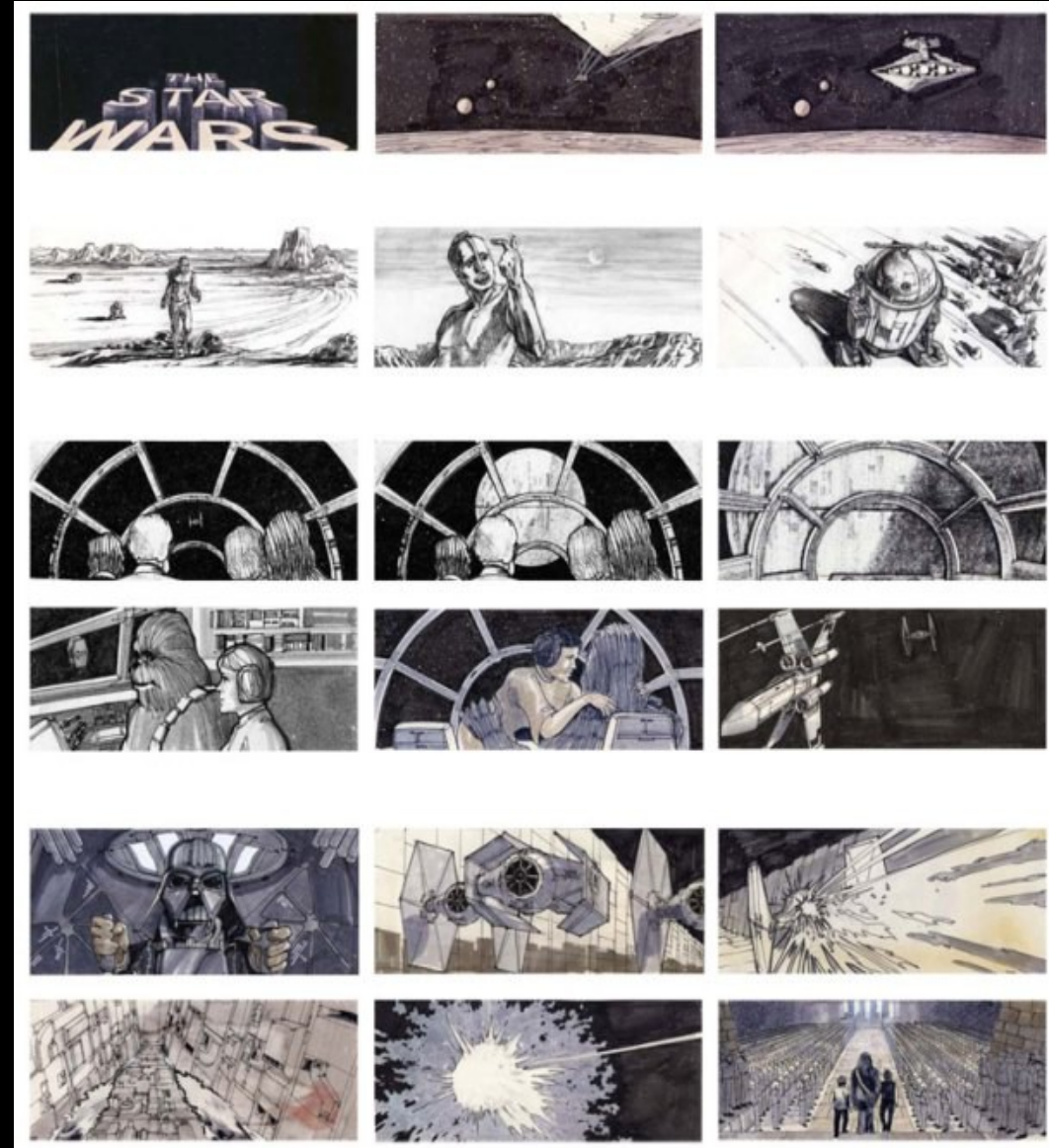

THE STAR WARS



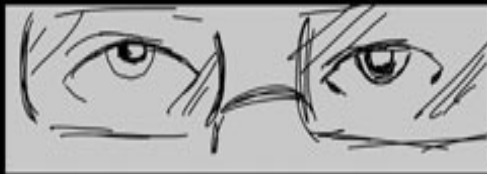
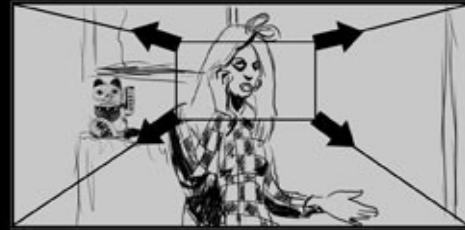

jorgevallejo.es

elirlandes.es

jorgevallejo.es

DIBUJOS CON SUS CORRESPONDIENTES ESCENAS

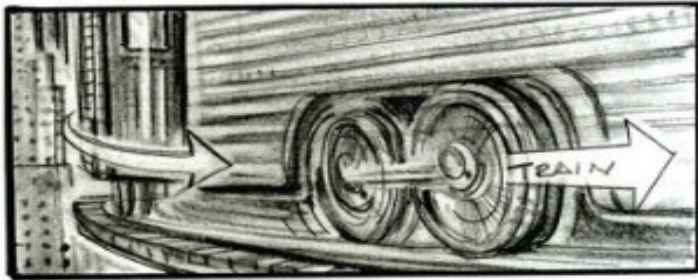



THE STAR WARS

5.3 Dibujos que representan el movimiento de cámara

- Paneo a la derecha (la cámara no se mueve, sujeta a un trípode realiza un movimiento de rotación sobre su eje vertical).
- Paneo a la izquierda
- Dolly/ travelling hacia adelante (este movimiento consiste en el desplazamiento físico de la cámara sobre cualquiera de sus ejes horizontales . Puede realizarse con ayuda de soportes motorizados (“dolly”) o sobre raíles (travelling))
- Dolly/ travelling hacia atrás
- Dolly/ travelling a la izquierda
- Dolly/ travelling a la derecha
- Grúa hacia abajo
- Grúa hacia arriba
- Zoom in (acercamiento con la lente)
- Zoom back (alejamiento con la lente)
- Rotación



Representación gráfica de los movimientos

- Paneo a la izquierda

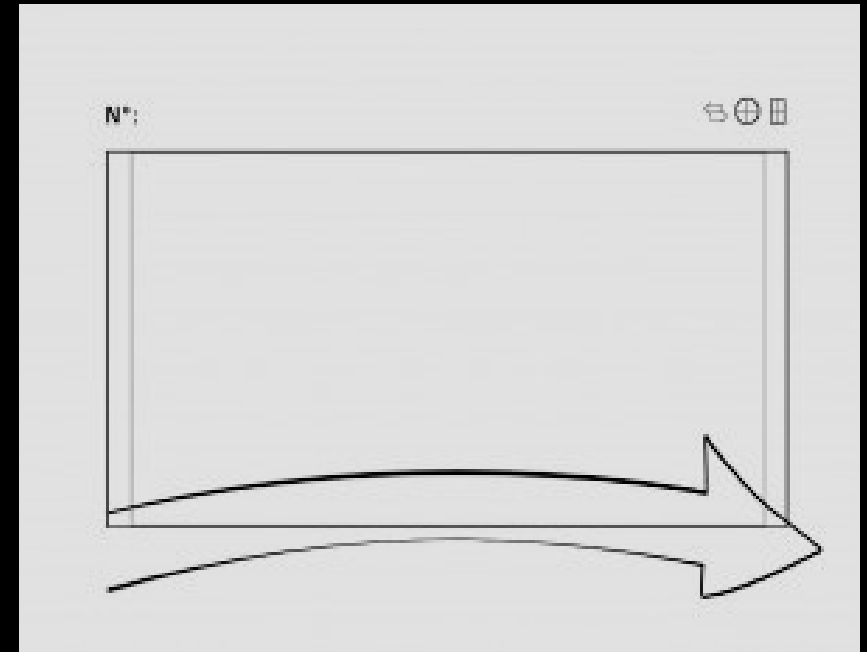
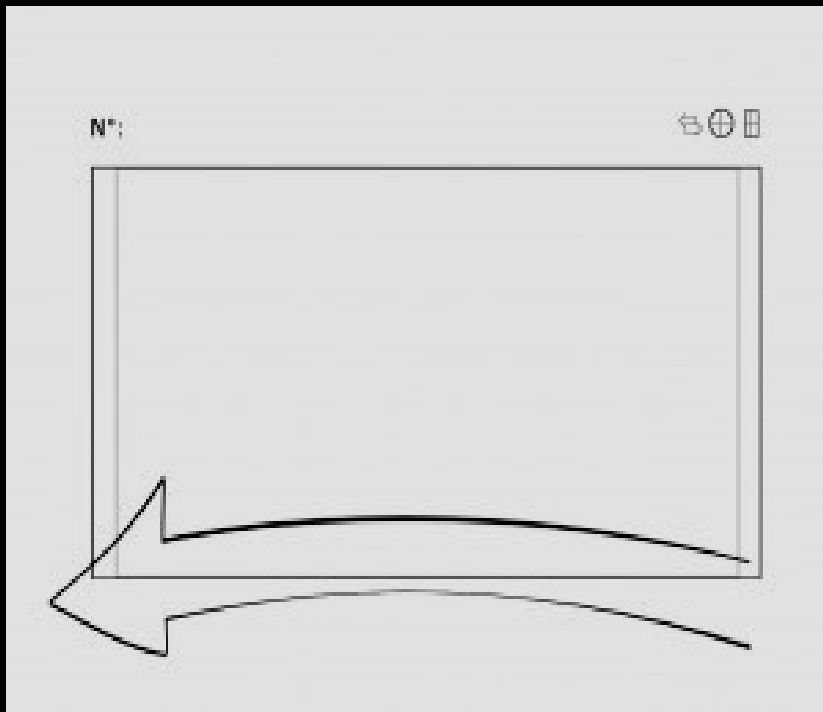

- Paneo a la derecha

- Dolly/ travelling hacia adelante

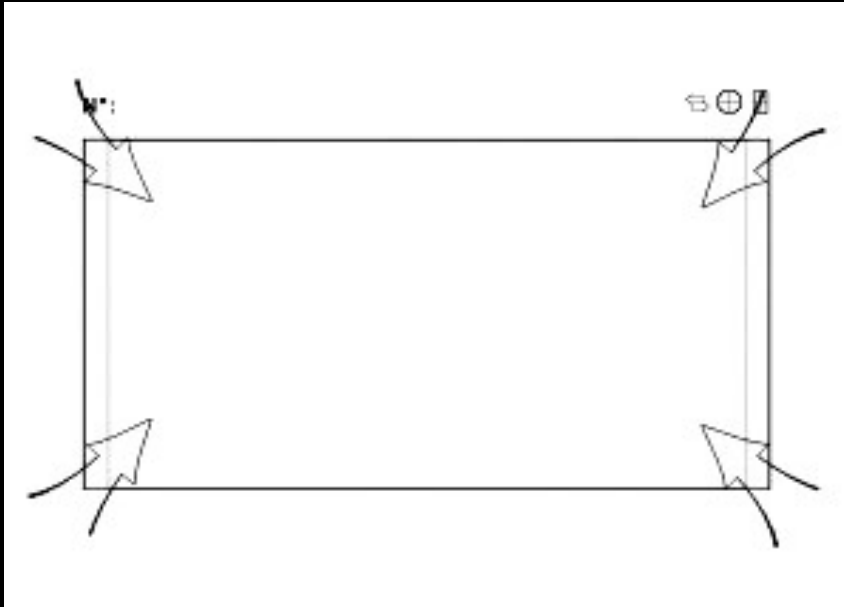

- Dolly/ travelling hacia atrás

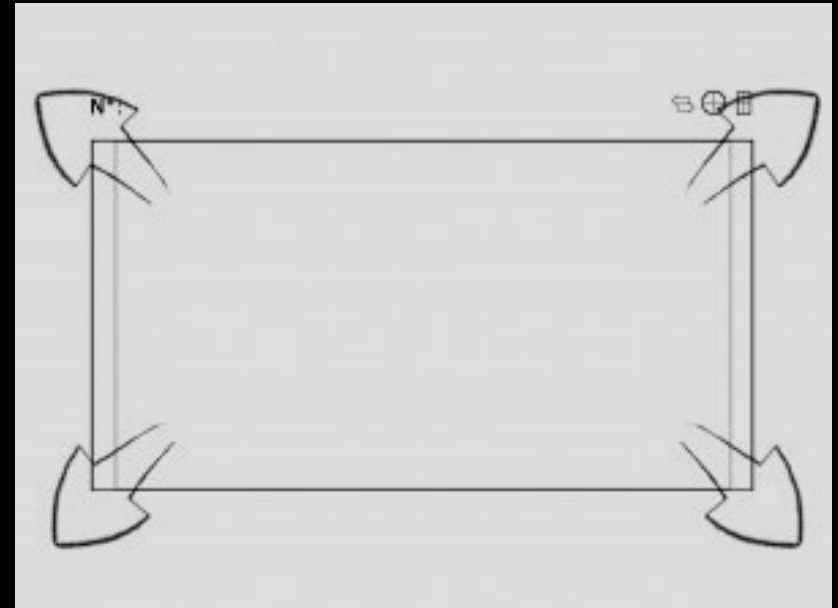

- Dolly/ travelling a la izquierda

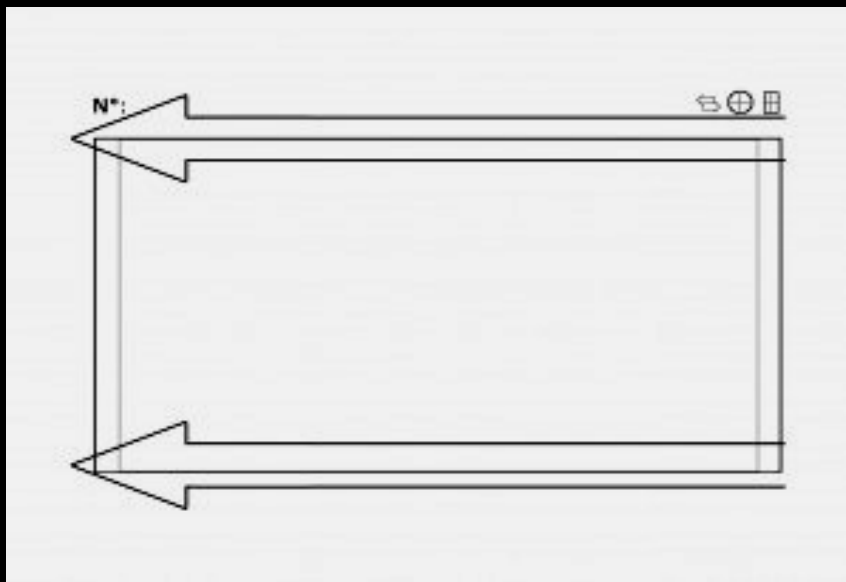

- Dolly/ travelling a la derecha

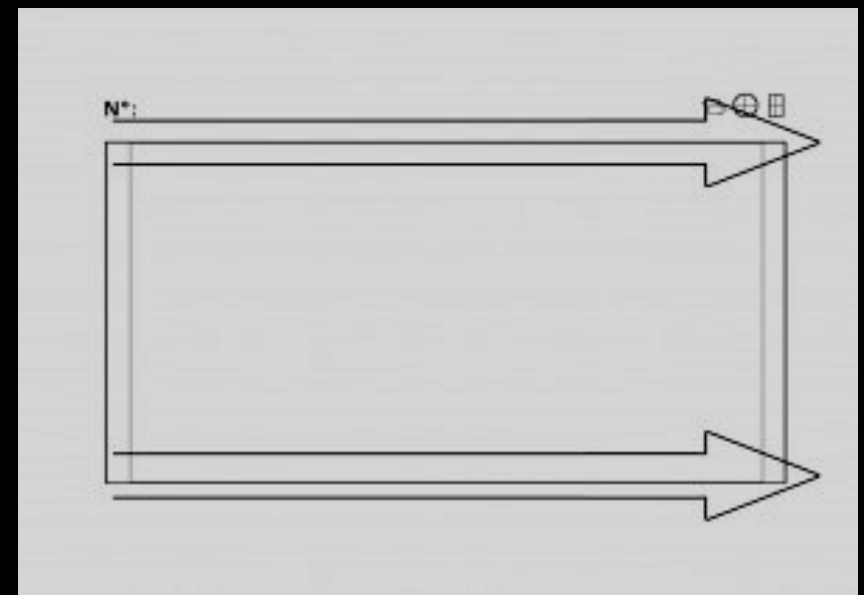

- Grúa hacia arriba



- Grúa hacia abajo



- Zoom in



- Zoom back

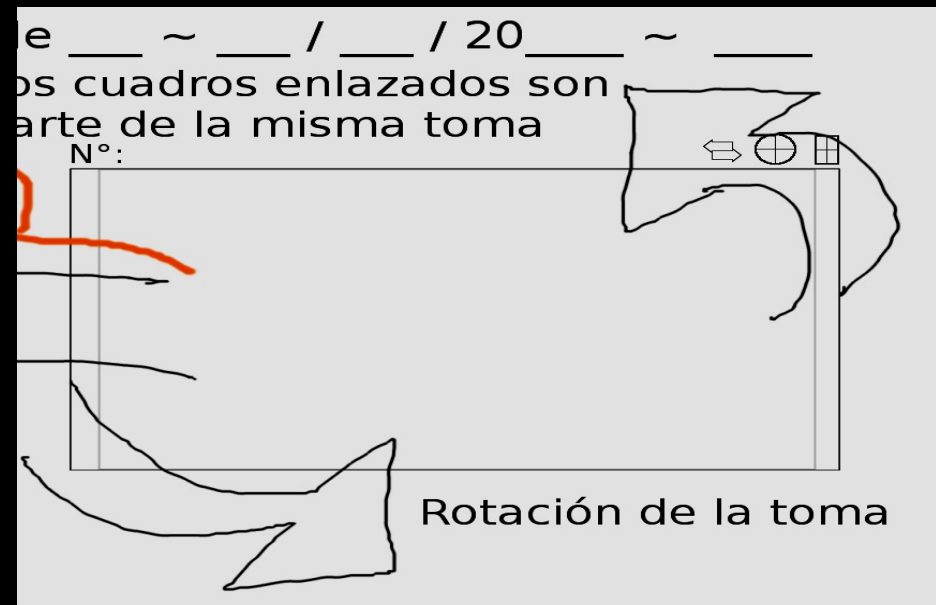
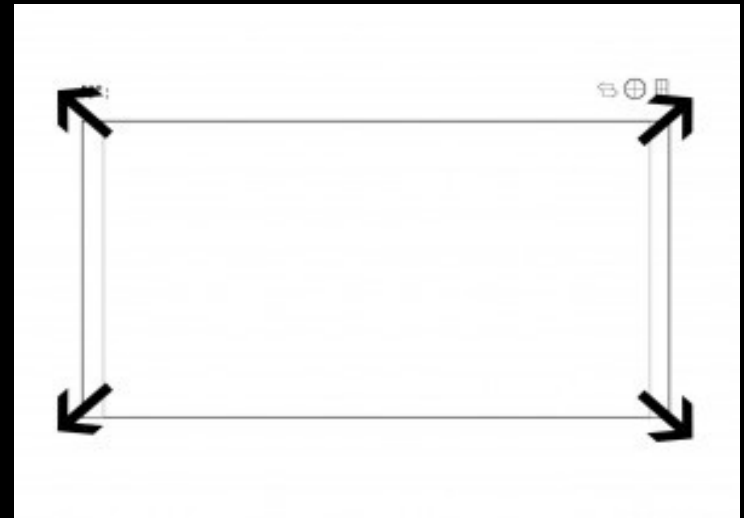

- Rotación

5.4 Técnicas de dibujo a bolígrafo y autores

- El arte con bolígrafo creado durante años, ha sido favorablemente comparado con el arte creado con medios artísticos tradicionales. Son baratos, ampliamente disponibles y portátiles; por lo tanto, esta herramienta común de la escritura es también una fuente del arte alternativo.
- Historia: El espirógrafo (comercializado inicialmente como un "juguete de los niños creativos" en la década de 1960), es un ejemplo temprano de las posibilidades creativas con las que se conectan los bolígrafos, incluyendo bolígrafos de colores (negro, azul, rojo, verde) como parte de su paquete.

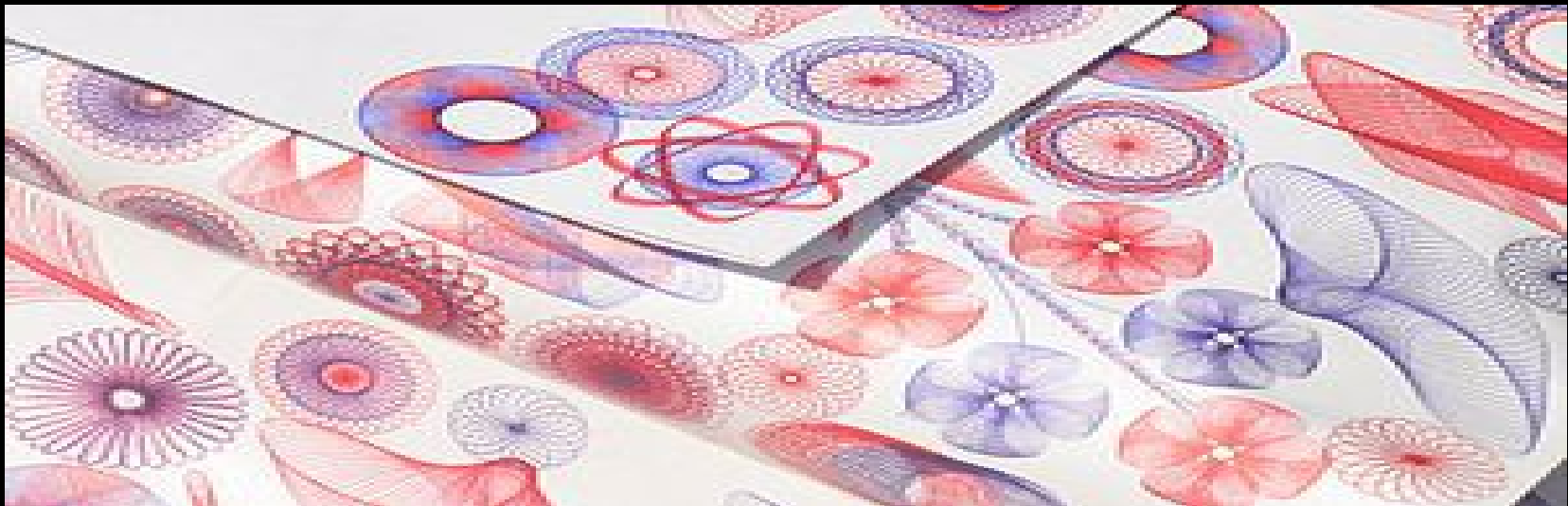

- El trabajo del artista Tony Orrico se parece muchísimo a las figuras que podías formar con este juego, lo que lo hace sorprendentes es que para lograr las formas geométricas, Orrico utiliza su propio cuerpo. El artista se recuesta sobre grandes sabanas de papel y con ambas manos logra obtener figuras geométricas.

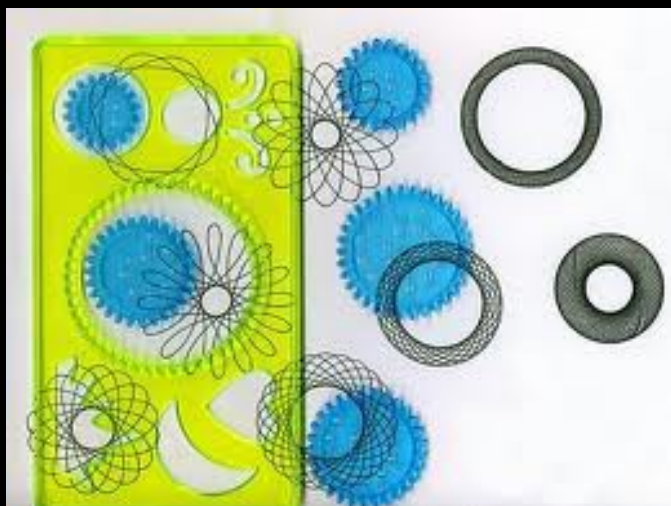

Técnica

- Realiza el contorno del dibujo y los detalles más difíciles como ojos y labios con lápiz, con línea suave para no marcar mucho el papel.
- Una vez encajadas las proporciones del dibujo, repasar los contornos del dibujo con bolígrafo, la línea debe ser segura y sin quebraduras, sigue las marcas de lápiz que hiciste antes.
- Dibuja los detalles del rostro con el bolígrafo. Dibuja lenta y cuidadosamente para no cometer errores.
- Añade sombras al dibujo, comenzando suavemente y oscureciéndolas según sea necesario. Añade texturas, como el cabello y los bigotes, tanto como sea necesario.
- Borra cualquier marca de lápiz que aún se vea.
- Ten cuidado al cubrir las zonas de luces, pues no podrás volver atrás si las oscureces.

Il Lee

- El artista coreano Il Lee ha estado creando grandes y abstractas obras de arte solo con el uso del bolígrafo desde principios de la década de 1980 . Su obra ha sido expuesta en Seúl (Corea del Sur) y Estados Unidos.

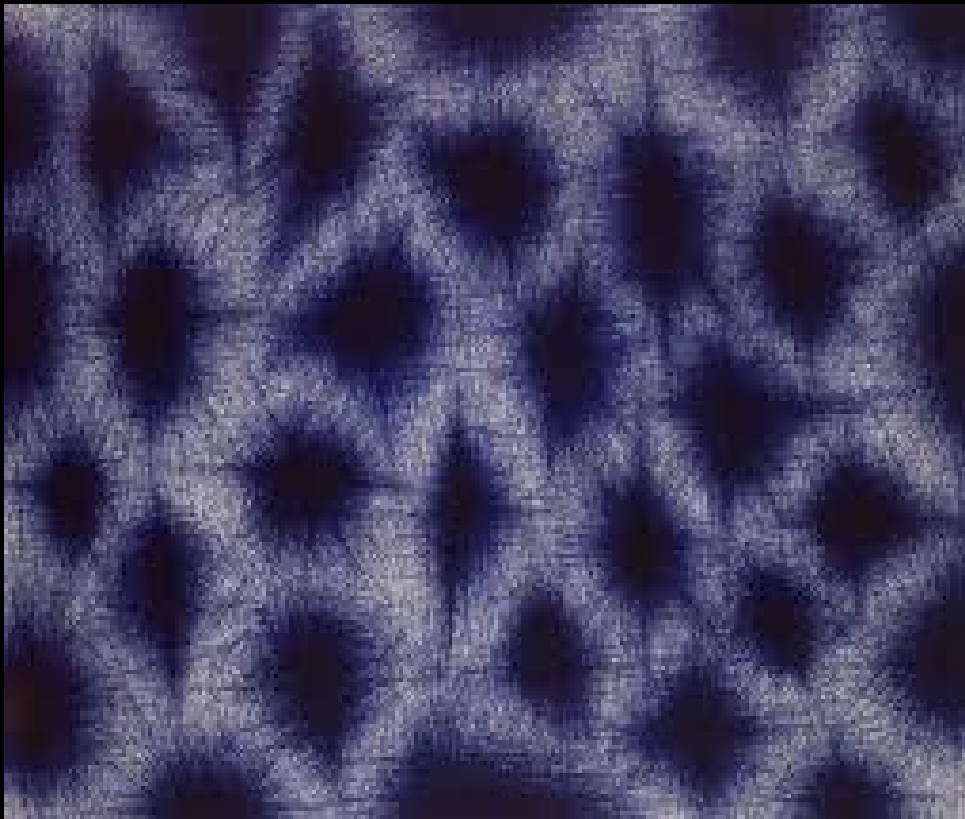



Installation view of IL LEE's mid-career retrospective *IL LEE: Ballpoint Abstractions* at the San Jose Museum of Art, California, 2007. © 2007 Sue Tallon; Courtesy of Art Projects International, New York, and the San Jose Museum of Art, San Jose, California.

Lennie Mace

- Desde mediados de la década de 1980, Lennie Mace ha creado imaginativas obras de arte utilizando solo el bolígrafo, de diversos contenidos y complejidad, aplicándolos a superficies no convencionales, como la madera y el denim.



HANA E



PINK KAWAI-KO



PUSSYCAT PLAYGROUND LUNA LLENA



RIYU CONEJITO

James Mylne

- Más recientemente, el artista británico James Mylne ha estado creando arte fotorealista.



POLO PONY



AUDREY HEPBURN



DUMBWALL

Juan Francisco Casas

- Artistas como Juan Francisco Casas un pintor de España, realiza un duplicado de instantáneas de amigos, utilizando sólo las plumas azules, en grandes dimensiones.



POSTED AT
theCHIVE.com





Hope Gangloff

- Originaria de Brooklyn, es una artista que representa la cotidianidad que se manifiesta en situaciones que viven los jóvenes, desde las más comunes como hablar por teléfono, leer, estar con los amigos o recostarse en la cama.



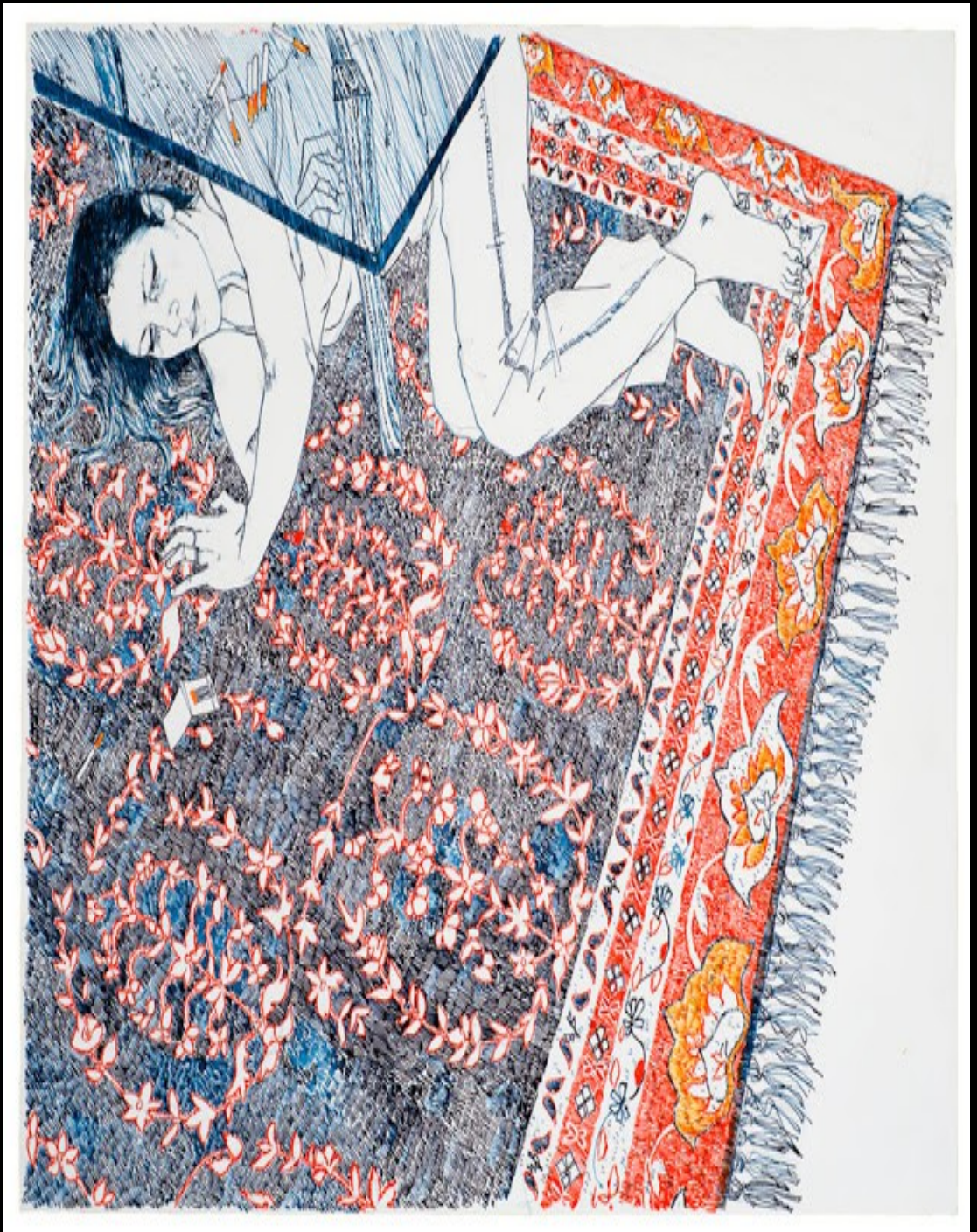

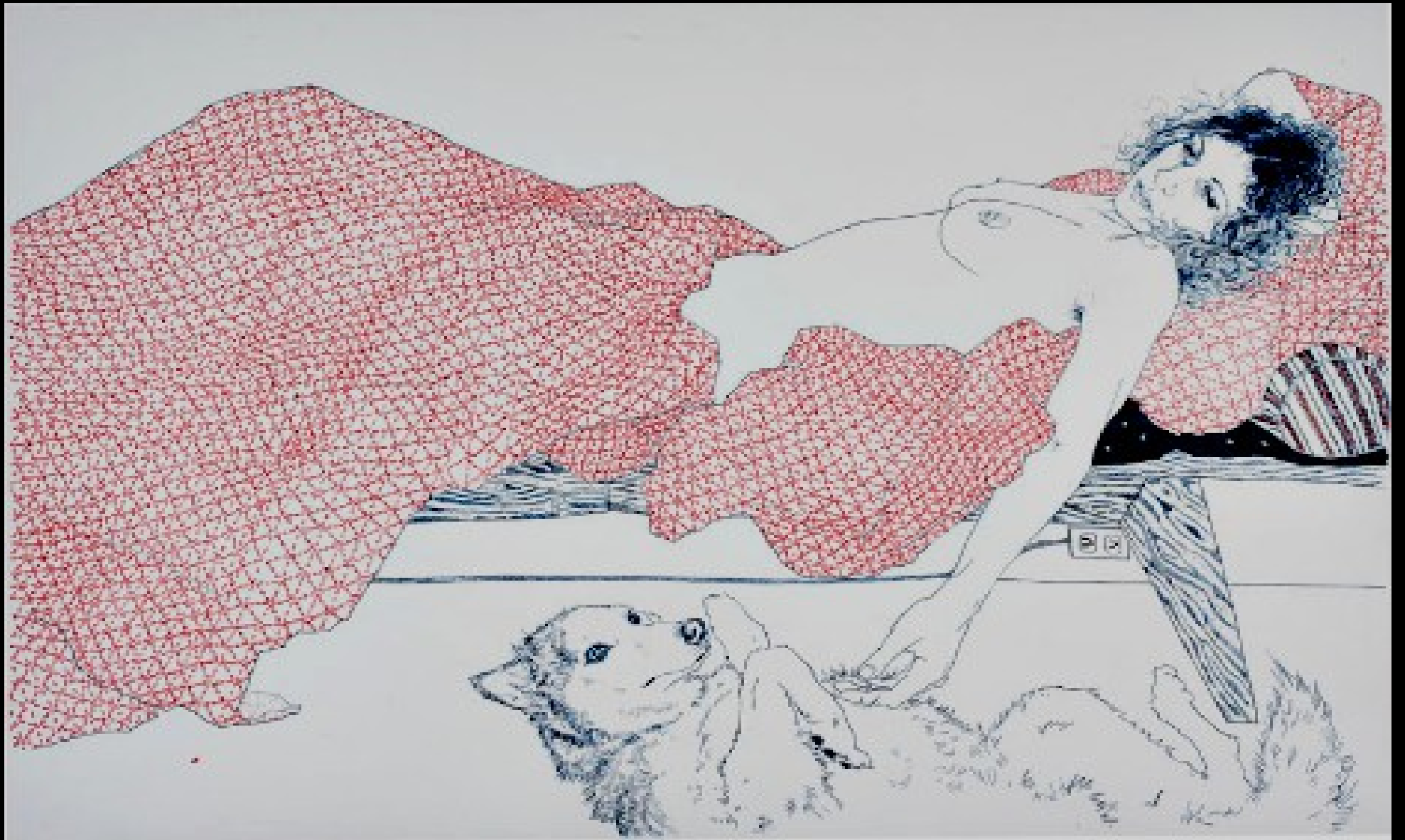

5.5 Técnicas de dibujo a tinta china y autores

- La tinta china es una técnica milenaria que se utiliza para dibujar en blanco y negro principalmente, aunque hay de muchos colores.
- Se trabaja mucho el dibujo y los efectos con pinceladas.
- Son famosos los dibujos y pinturas japoneses del estilo Sumi-e, en el que con trazos simples se representan las formas.
- En estas obras es necesario desarrollar la práctica y el manejo del trazo con los pinceles.



Aguada

- Es una de las técnicas más utilizadas en la tinta china, La aguada es una técnica pictórica que consiste en mezclar en distintos grados agua o alcohol con diversas tintas.
- Permite la utilización de una amplia gama cromática a partir de un único color de base (normalmente negro o violeta) mediante difuminaciones.
- Se aplica normalmente con pincel.
- La dificultad y a la vez, la belleza de esta técnica, consiste en saber diluir correctamente la tinta y plasmar sobre el dibujo las distintas franjas entre la luz directa y la sombra total.

- Dibujos realizados con aguadas







- Otras técnicas:
 - Utilización de plumilla
 - Utilización de caña
 - Soplo
 - Frotado con cepillo de dientes
 - Esponja



- Tinta china con plumín o caña de bambú



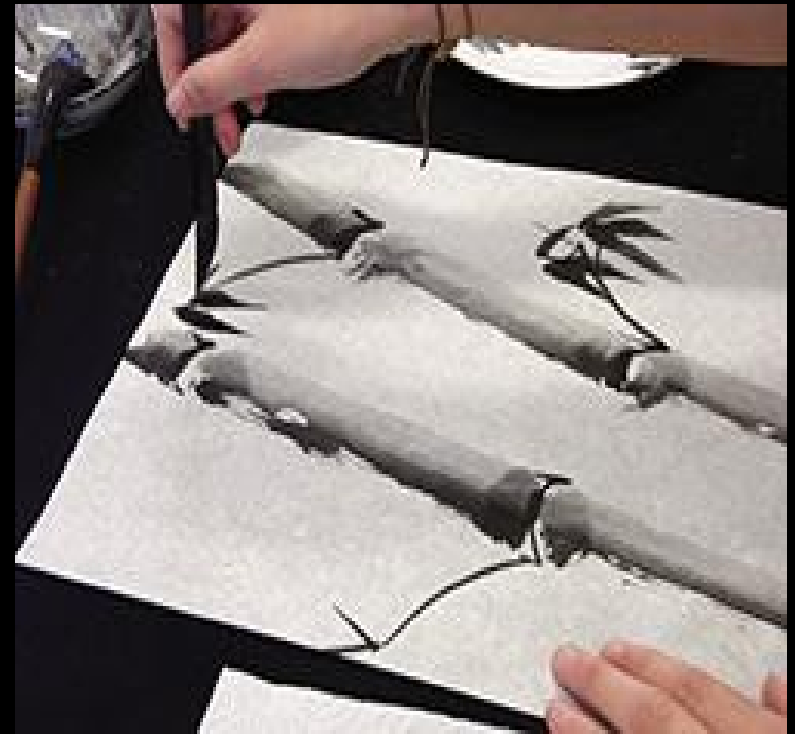

• Dibujos japoneses y Sumi-e





6. Proceso de trabajo

- Realización de una práctica de dibujos en un storyboard siguiendo las indicaciones de los profesores.
- Realización de un dibujo a bolígrafo, que podrá ser incluido en un plano de storyboard.
- Realización de un dibujo a tinta china, que podrá ser incluido en un plano de storyboard.

7.Materiales

- Fotocopias de storyboard
- Papel A4 basic de dibujo 250gr y papel de acuarela A4 250 gr.
- Bolígrafos
- Tinta china
- Lápices
- 3 vasos de plástico
- Pinceles
- Caña de bambú
- Plumilla
- Paleta para mezcla

8.Temporalización

- 1º y 2º sesión, 2 horas:
 - Explicación de contenidos mediante la proyección de un power point (90min)
 - Realización de la práctica de storyboard (30min)

El storyboard se terminará en casa si no da tiempo en las dos sesiones.
- 3º, 4º y 5º sesión, 3horas : realización del dibujo a bolígrafo
- 6º, 7º y 8º sesión, 3 horas: realización del dibujo a tinta china

9. Criterios de evaluación

- Actividad del plano del dibujo a bolígrafo se evaluará sobre 10:
10% de la nota irá destinado a la actitud mantenida durante las diferentes sesiones e interés prestado.

20% corresponde a la práctica de storyboard:

- Dibujo (1 punto)
- Rellenado de las distintas partes del storyboard (1 punto)

70 % dibujo a bolígrafo:

- Proporciones (2 puntos)
- Valoración tonal (2 puntos)
- Expresividad (3 puntos)

- Actividad del plano del dibujo a tinta china se evaluará sobre 10:
10% de la nota irá destinado a la actitud mantenida durante las diferentes sesiones e interés prestado.

20% corresponde a la práctica de storyboard:

- Dibujo (1 punto)
- Rellenado de las distintas partes del storyboard (1 punto)

70 % dibujo a bolígrafo:

- Proporciones (2 puntos)
- Valoración tonal (2 puntos)
- Expresividad (3 puntos)

Bibliografía

- J. R. R. Tolkien (1993). El Señor de los Anillos. Ediciones Minotauro.
- Miller, Frank (1991-1992). Sin City: El duro Adiós. Barcelona: Norma Editorial.
- González Monaj, Raúl (2006) Manual para la realización de storyboards. Valencia:Ed. Univ. Politéc.
- Canemaker, John (2000) Paper Dreams: The Arts & Artists Of Disney Storyboards. Ed: Hyperion.
- Portela, Ena Lucía (1999) El pájaro: pincel y tinta china. Ed. Casiopea
- Casas, Juan Francisco (2012) Juan Francisco Casas. Ed. Autor Editor
- Enlaces de interés:
 - <http://manuelprofesordeproyectos.wordpress.com/>
 - Enlace técnica a bolígrafo
<http://manuelprofesordeproyectos.wordpress.com/2013/04/27/dibujos-a-boligrafo-realizados-por-alumnos-de-bachillerato/>